

図面／規格  
【ボタンCAP（アンスコ丸小SSS）】

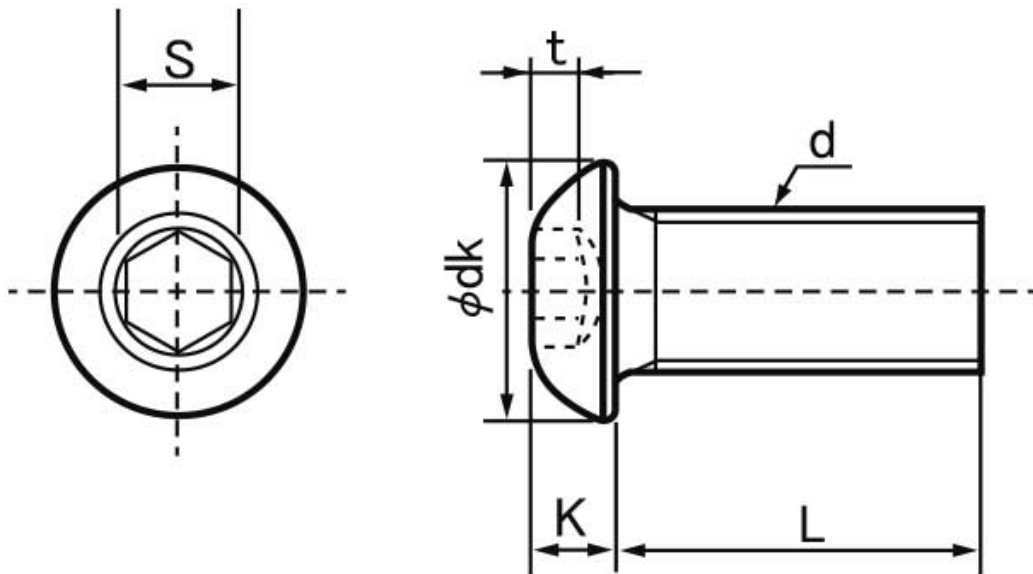

SSS規格

(単位:mm)

呼び径 (d)	ピッチ	dk		K		S			t
		最大	最小	最大	最小	呼び径	最大	最小	最小
M3	0.5	5.5	5.20	2.15	1.85	2	2.080	2.020	1.25
M4	0.7	7.5	7.20	2.75	2.45	2.5	2.580	2.520	1.65
M5	0.8	9.5	9.10	3.55	3.25	3	3.080	3.020	2.25
M6	1.0	10.5	10.10	4.2	3.8	4	4.105	4.030	2.6
M8	1.25	14.0	13.50	5.2	4.8	5	5.105	5.030	3.3