

図面／規格
【ピアス皿】

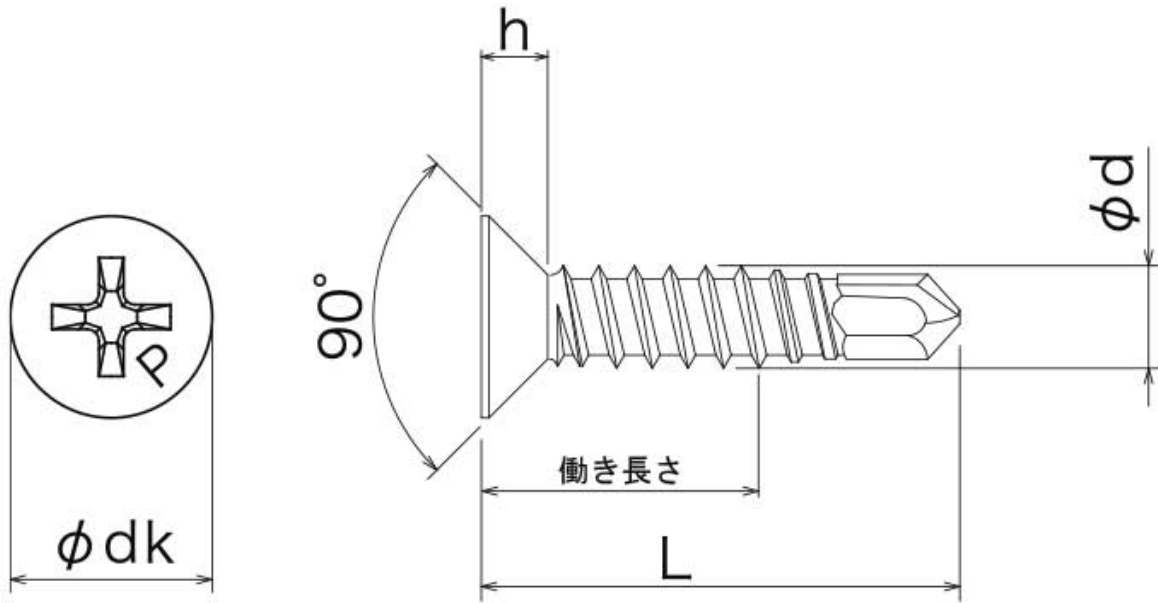

サイズ	ねじ部	ϕdk	h	十字穴	ϕd	働き長さ	削孔板厚
3.5X10	全ねじ	7.0	2.5	# 2	3.5	3.5	0.9 ~ 2.3
3.5X13	全ねじ			# 2		6	0.9 ~ 2.3
3.5X16	全ねじ			# 2		9	0.9 ~ 2.3
3.5X19	全ねじ			# 2		12	0.9 ~ 2.3
3.5X25	全ねじ	8.0	2.8	# 2	4.2	18	0.9 ~ 2.3
4X10	全ねじ			# 2		4	0.9 ~ 2.3
4X13	全ねじ			# 2		5	1.2 ~ 3.2
4X16	全ねじ			# 2		7	1.2 ~ 3.2
4X19	全ねじ			# 2		10	1.2 ~ 3.2
4X25	全ねじ			# 2		16	1.2 ~ 3.2
4X30	全ねじ			# 2		21	1.2 ~ 3.2
4X35	全ねじ			# 2		26	1.2 ~ 3.2
4X40	全ねじ			# 2		31	1.2 ~ 3.2
4X45X37	37			# 2		36	1.2 ~ 3.2
4X50X37	37			# 2		41	1.2 ~ 3.2
4X60X37	37			# 2		51	1.2 ~ 3.2
4X65X37	37			# 2		56	1.2 ~ 3.2
4X70X37	37			# 2		61	1.2 ~ 3.2
4X75X37	37	# 2	66	1.2 ~ 3.2			

サイズ	ねじ部	ϕdk	h	十字穴	ϕd	働き長さ	削孔板厚
5X13	全ねじ	10.0	3.3	# 2	4.8	6	1.6 ~ 4.0
5X16	全ねじ			# 2		6	1.6 ~ 4.0
5X19	全ねじ			# 2		8	1.6 ~ 4.0
5X25	全ねじ			# 2		14	1.6 ~ 4.0
5X30	全ねじ			# 2		19	1.6 ~ 4.0
5X35	全ねじ			# 2		24	1.6 ~ 4.0
5X40	全ねじ			# 2		29	1.6 ~ 4.0
5X45	全ねじ			# 2		34	1.6 ~ 4.0
5X50X30	30			# 2		39	1.6 ~ 4.0
5X60X42	42			# 2		49	1.6 ~ 4.0
5X65X42	42	# 2	54	1.6 ~ 4.0			
5X70X42	42	# 2	59	1.6 ~ 4.0			
5X75X42	42	# 2	64	1.6 ~ 4.0			
5X80X42	42	# 2	70	1.6 ~ 4.0			
5X90X60	60	# 2	80	1.6 ~ 4.0			
6X25	全ねじ	12.0	4.0	# 3	6.0	12	3.2 ~ 6.0
6X30	全ねじ			# 3		17	3.2 ~ 6.0
6X35	全ねじ			# 3		22	3.2 ~ 6.0
6X40	全ねじ			# 3		27	3.2 ~ 6.0
6X45	全ねじ			# 3		30	3.2 ~ 6.0
6X50	全ねじ			# 3		35	3.2 ~ 6.0

※ 1 : SUS410 は $\phi d=5.0$ となります。