

図面／規格  
【ターンナット（SN6S材質SUS）】

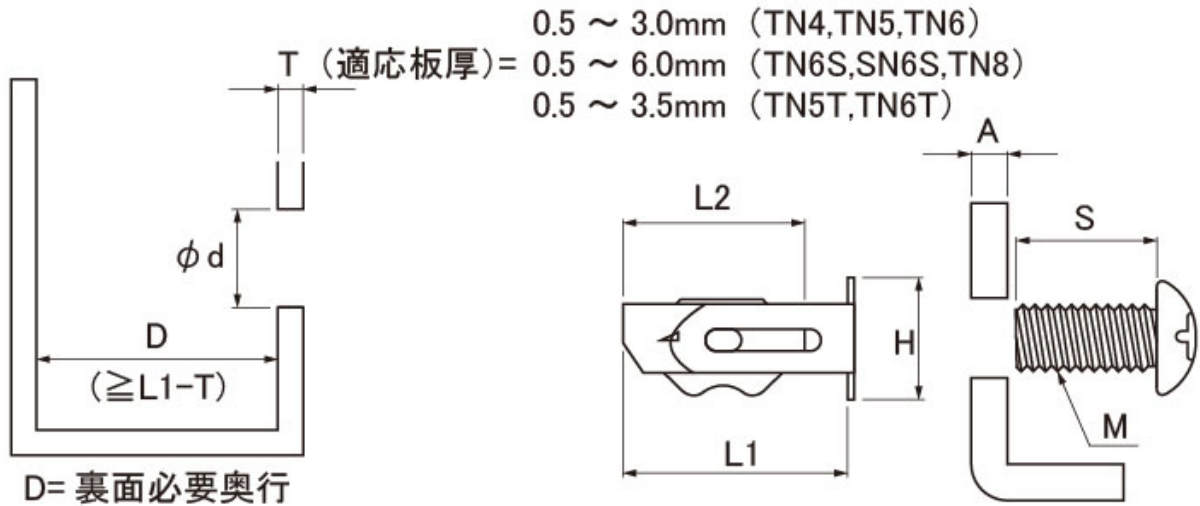

品番	呼び径	最低ボルト長 S (mm)	下穴径(dφ)mm		全長 L1 (mm)	ナット長 L2 (mm)	フランジ H (mm)	ナット部	フランジ部
			プレス	ドリル(※1)					
TN4	M4	13+器材厚A	8.0	8.2	17.5	14.0	10.0	亜鉛 ダイカスト (※2)	SUS304
TN5	M5	14+器材厚A	9.0	9.2	19.5	15.5	11.0		
TN5T	M5	14+器材厚A	10.0	10.2	20.0	15.5	12.0		
TN6	M6	16+器材厚A	10.0	10.2	23.0	19.0	12.0		
TN6S	M6	20+器材厚A	12.5	12.7	27.5	21.0	15.0		
SN6S	M6	20+器材厚A							
TN6T	M6	14+器材厚A	12.0	12.2	21.0	18.0	14.0	亜鉛 ダイカスト	
TN8	M8	20+器材厚A	12.5	12.7	27.5	21.0	15.0		

(※1)真円に近いドリル加工が可能な場合は「プレス」欄の下穴径をご採用下さい。

(※2)表面処理:三価クロムクロメート

(※3)SN6Sのナット部は、SUS303板ナットとナイロンの複合品